

FEDERAL COMMUNICATIONS COMMISSION (F.C.C.) STATEMENT

This equipment has been tested and found to comply with the limits for a class B digital device, pursuant to Part 15 of the FCC rules. These limits are designed to provide reasonable protection against harmful interference in a residential installation. This equipment generates, uses and can radiate radio frequency energy and, if not installed and used in accordance with the instructions, may cause harmful interference to radio communications. However, there is no guarantee that interference will not occur in a particular installation. If this equipment does cause harmful interference to radio or television reception, which can be determined by turning the equipment off and on, the user is encouraged to try to correct the interference by one or more of the following measures:

- Reorient or relocate the receiving antenna.
- Increase the separation between the equipment and receiver.
- Connect the equipment into an outlet on a circuit different from that to which the receiver is connected.
- Consult the dealer or an experienced radio/TV technician for help.

Use only shielded cables or connect I/O devices to this equipment.

You are cautioned that changes or modifications not expressly approved by the party responsible for compliance could void your authority to operate the equipment.



This device complies with requirement of EMC directive 89/336/EEC with regard to Electromagnetic Compatibility, and 73/23/EEC and 93/68/EEC with regard to Low Voltage directive.

IMPORTANT SAFETY INSTRUCTIONS

1. Do not use your monitor against a bright background or where the sun directly shines on it.

Niemals den Monitor gegen einen hellen Hintergrund oder bei direkter Sonnenbestrahlung benutzen,

N'utilisez pas votre moniteur sur un fond trop clair. N'installez pas votre moniteur donc le soleil va l'éclairer directement.

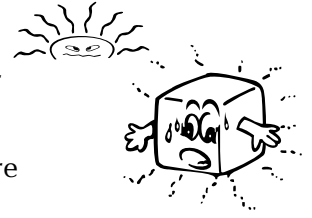

2. Allow adequate ventilation all around the monitor so that heat from the monitor can properly dissipate. The product should not be placed in a permeated ambience unless proper ventilation is provided.

Auf ausreichende Belüftung des Monitors ist zu achten, so daß die Abwärme leicht aus dem Monitorgehäuse austreten kann. Monitor niemals in festen Gehäusen installieren, wenn eine ausreichende Belüftung nicht gewährleistet ist.

Prévoyez de ventilation suffisant autour du moniteur pour que la chaleur du moniteur pourra se dissiper facilement. Il ne faut pas installer l'appareil dans une ambience saturée à moins qu'il y aura de bonne ventilation.

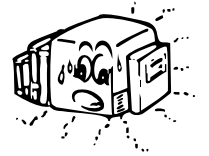

3. Do not rest the monitor or other heavy objects on the power cord. A damaged power cord can cause fires or electric shocks.

Niemals den Monitor oder andere schwere Objekte auf dem Netzzuleitungskabel plazieren. Ein beschädigtes Netzzuleitungskabel kann Feuer verursachen oder zu elektrischen Schlägen führen.

Ne mettez pas le moniteur ou autres objets lourds sur le câble. Un câble endommagé peut causer de feu ou des décharges électriques.

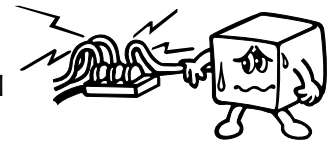

4. Keep the monitor away from high capacity transformers, electric motors and other strong magnetic fields. The monitor should never be placed near or over a radiator or heat register.

Monitor von Hochspannungstransformatoren, elektrischen Motoren und anderen Geräten fernhalten, die ein elektrisches Feld erzeugen. Niemals den Monitor in unmittelbarer Umgebung von Heizkörpern oder Radiatoren plazieren.

Ne l'approchez pas le moniteur aux transformateurs de haute capacité, aux moteurs électriques et aux autres champs magnétiques. N'installez jamais le moniteur près de ou sur un radiateur ou un appareil de chauffage.

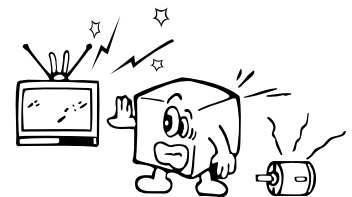

5. Do not place the monitor on an unstable cart, stand, or table, which might cause serious damage to the monitor itself if it falls.

Niemals den Monitor auf einem instabilen Wagen, Stand oder Tisch aufstellen. Schwerwiegende Schäden sind die Folge, wenn der Monitor herunterfällt.

Ne mettez pas le moniteur sur un chariot, un étalage ou une table instable. Le moniteur peut tomber et être endommagé gravement.



6. Avoid liquid spill on the monitor, and do not expose the monitor amp, dusty or dirty ambience.

Niemals Flüssigkeiten in das Innere des Monitors dringen lassen. Den Monitor niemals übermäßigem Staub oder Schmutz aussetzen.

Ne laissez jamais des liquides renverser sur le moniteur. N'éposez pas le moniteur à une ambience humide, poussiéreuse ou sale.



7. Do not connect with any other voltage or frequency beyond the range stated in the power rating overlay on the rear cabinet. Please follow all warnings and instructions marks on the product.

Überzeugen Sie sich vor dem Betrieb, daß die angegebene Spannung auf dem an der Rückseite angebrachten Typenschild mit der Netzspannung übereinstimmt. Alle Warnungen und Hinweise sind unbedingt zu beachten!

Ne connectez pas le moniteur avec autres voltages ou fréquences qui ne correspondent pas avec les voltages et fréquences indiqués à l'arrière du revêtement du moniteur. Veuillez s.v.p. suivre tous les avis et toutes les indications sur les marques d'instructions sur l'appareil.

8. Unplug the monitor from the wall outlet before cleaning. Do not use liquid, or aerosol cleaners. Use a lightly-damp cloth to clean the exterior of the plastic cabinet.

Vor dem Säubern ist der Stecker aus der Steckdose zu ziehen. Niemals flüssige Reinigungsmittel oder solche mit Aerosol benutzen. Das Monitorgehäuse mit einen feuchten Lappen reinigen.

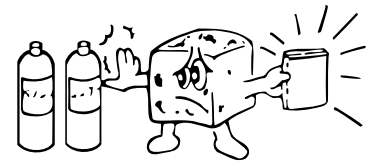

Avant de nettoyer, il faut débrancher le moniteur de la prise du courant. N'utilisez pas des détergents liquides ou aérosol. Nettoyez le revêtement en plastique de l'appareil avec un tissu peu humide.

9. As a safety feature, this product is equipped with a 3-wire grounding type plug pursuant to the safety regulation stipulated by local safety authority. This plug will only fit into a grounding-type power outlet. If grounding-type power outlet is not available, contact a electrician to install one(s). Do not attempt to cut off the grounding pin to fit into the inappropriate power outlet. Choose a Tandem Blade attachment plug configuration power cord for 230 VAC input. Due to the safety requirements of different areas, please select a suitable power cord, as well as electric rating, according to the following rules:
- A. Northern America area : Please select a UL listed and CSA certified power cord.
 - B. Germany : Please select a VDE certified power cord.
 - C. Nordic countries : Please select a power cord certified by SEMKO, NEMKO, DEMKO or FIMKO.
 - D. The other areas : Please select a power cord suitable to the local power system and power outlet.

Usually a suitable power cord is provided by the manufacturer, while this product is sold. However, this product is sometimes, resold or transported to another area of different power system and safety requirements, please pay attention to the selection of a suitable power cord.

The plug on the power cord is intended to serve as the disconnect device, the socket-outlet shall be installed near the equipment and shall be easily accessible.

Dieser Monitor ist aus Sicherheitsgründen mit einem dreipoligen Stecker ausgerüstet. Er paßt nur in eine entsprechende Steckdose. Sollte Ihr Hausanschluß nicht über einen entsprechenden Anschluß verfügen, kontaktieren Sie einen Fachmann. Niemals eigenständig irgendwelche Pole entfernen! Bei einem zweipoligen Stecker ist ein Netzkabel von 230 VAC zu wählen. Da in verschiedenen Ländern unterschiedliche Sicherheitsbestimmungen gelten, sollten folgende Auflagen beachtet werden:

- A: Nordamerika: Mit UL und CSA gelistetes Netzkabel verwenden.
- B: Deutschland: Netzkabel mit VDE-Zeichen verwenden.
- C: Nordeuropa: Netzkabel mit SEMKO, NEMKO, DEMKO oder FIMKO wählen.
- D: Andere Gebiete: Netzkabel wählen, daß für Steckdose sowie Stromsystem geeignet ist.

Normalerweise wird ein passendes Netzkabel vom Hersteller mitgeliefert. Es ist jedoch möglich, daß die Geräte in andere Länder weiterverkauft werden, in denen andere Netzspannungen und Sicherheitsanforderungen gelten. Bitte vergewissern Sie sich, daß Ihrem Monitor das passende Netzkabel beiliegt.

Der Stecker des Netzkabels dient zum unterbrechen der Stromzufuhr. Die Wandsteckdose, an der das Gerät angeschlossen wird, muß sich in dessen Nähe befinden und leicht zugänglich sein.

Comme mesure de sécurité, cet appareil est équipé avec une fiche à 3 fils électriques, mise à la masse, suivant les règles de sécurité stipulées par l'autorité locale de sécurité. Cette fiche s'appliquera seulement à une prise de courant mise à la masse. S'il n'y a aucune prise de courant mise à la masse, consultez un électricien pour installer une prise de courant mise à la masse. N'essayez JAMAIS à enlever la broche pour la mise à la masse en coupant pour appliquer à une prise de courant male. CHOISISSEZ UNE CONFIGURATION DE FICHE A FER EN TANDEM AVEC UN CABLE A 230 VAC ENTRÉE. PARCE QUE LES REGLES DE SÉCURITÉ DES PAYS DIFFÉRENTS, VEUILLEZ S.V.P. CHOISIR UN CABLE CORRECT ET VALEUR NOMINALE ÉLECTRIQUE SUIVANT LES REGLES CI-DESSOUS:

- A: Région nord-américaine: Choisissez un câble inscrit sur la liste UL et certifié par CSA.
- B: Allemagne: Choisissez un câble certifié par VDE.
- C: Pays nordiques: Choisissez un câble certifié par SEMKO, NEMKO, DEMKO ou FIMKO.
- D: Toutes les autres régions: Choisissez un câble qui s'applique au système local de courant et à la prise de courant.

Un câble électrique adéquat est normalement inclu par le fabricant lorsque cet appareil est vendu. Cependant, cet appareil est vendu à nouveau ou transporté à une autre région où il y a un différent système de voltage et des règles de sécurité. Veuillez alors respectivement choisir un câble électrique adéquat.

La fiche du câble électrique sert de dispositif d'interruption de l'alimentation en courant électrique. La prise de courant à laquelle l'appareil est branché doit se trouver tout près de celui-ci et doit être facilement accessible.

10. Never push objects of any kind into this product through cabinet slots as they may touch dangerous voltage points or short circuit parts that could result in fire or electric shock.

Keine spitzen Gegenstände durch die Gehäuseschlitze in das Innere des Monitors stecken. Werden Hochspannungsteile berührt, können Feuer oder elektrische Schläge die Folge sein.

Ne mettez jamais des objets dans les fentes du revêtement du moniteur, car ils peuvent toucher des pièces avec voltage dangereux ou court-circuiter des pièces dans le moniteur ce que peut causer de feu ou décharges électriques.

11. Do not attempt to service this product yourself, as opening or removing covers may expose you to dangerous voltage points or other risks. Refer all servicing to service personnel.

Reparaturen nur von qualifiziertem Fachpersonal durchführen lassen. Niemals versuchen, den Monitor eigenhändig zu reparieren! Nach Entfernen des Gehäuses besteht Lebensgefahr!

N'essayez jamais à réparer l'appareil à vous-même. Si vous ouvrez ou enlevez le revêtement vous vous exposerez au risque du voltage. Il faut faire faire tous les entretiens par les experts.

INSTALLING AND REMOVING THE TILT SWIVEL BASE

Turn off the system and unplug all cables when installing or removing the tilt swivel base, then carefully set the monitor upside down.

System ausschalten und alle Verbindungskabel entfernen, wenn Sie den Schwenkfuß installieren oder entfernen wollen. Den Monitor dann vorsichtig mit der Oberseite nach unten zeigend auf eine feste Unterlage stellen.

Éteignez le système et débranchez tous les câbles quand vous installez ou enlevez la base d'inclinaison/pivotante. Ensuite, mettez le moniteur à l'envers avec grand soin.

To install

1. Align the base with the slots in the bottom of the monitor and insert the Tilt Swivel Base into the slots.
2. Push the Tilt Swivel Base firmly toward the front of the monitor until the latches click into the locked position.

Installieren

1. Oberseite des Schwenkfußes in die Öffnungen an der Monitorunterseite drücken. Dabei ist darauf zu achten, daß der Riegel am Schwenkfuß auf die Rückseite des Monitors zeigt.
2. Schwenkfuß in Richtung Monitorvorderseite drücken, bis er hörbar einrastet.

Installer

1. Alignez la base avec les fentes sur le dessous du moniteur et insérez la base d'inclinaison/pivotante dans les fentes correspondantes.
2. Poussez fermement la base d'inclinaison/pivotante vers le front du moniteur jusque les loquets s'engagent dans la position fermée avec un déclic.

To install / Installieren / Installer

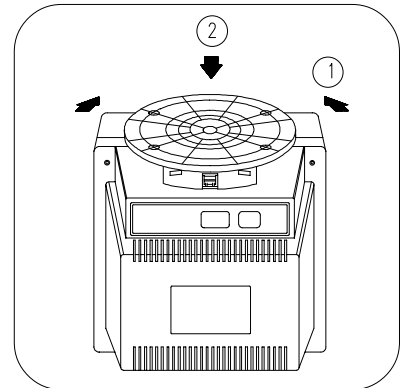

To remove

1. Squeeze and pull the latches.
2. Pull the Tilt Swivel Base to the rear of the monitor and lift to remove the Base.

Entfernen

1. Auf den Riegel drücken und hochziehen.
2. Schwenkfuss in Richtung Monitorrückseite drücken und ihn herausziehen.

Pour l'enlever

1. Pressez et tirez les loquets.
2. Placez la base d'inclinaison/pivotante vers l'arrière du moniteur et levez-le pour enlever la base.

To remove / Entfernen / Pour l'enlever

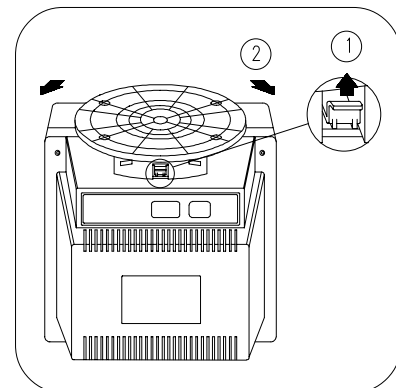

CONNECTING THE MONITOR

1. Power off the computer.
2. Connect the monitor's signal cable to the graphic card.
3. Plug the monitor's power cord.
4. Power on the computer, and the monitor

1. Computer ausschalten.
2. Monitor-Signalkabel mit der Grafikkarte Ihres Computers verbinden.
3. Monitor an das Netz anschließen.
4. Computer und Monitor anschalten.

1. Éteignez l'ordinateur.
2. Connectez le câble de signal du moniteur avec la carte graphique.
3. Branchez le câble du moniteur.
4. Mettez l'ordinateur et le moniteur en circuit.

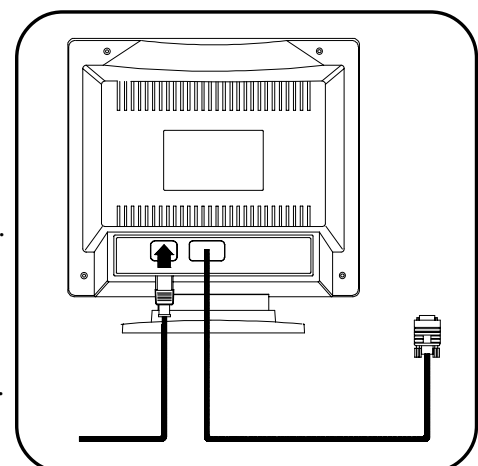

ENERGY DECLARATION

This monitor is equipped with a function for saving of energy which supports the VESA Display Power Management Signaling (DPMS) standard. This means that the monitor must be connected to a computer which supports VESA DPMS to fulfil the requirements in the NUTEK specification 803299/94/96. Time settings are adjusted from the system unit by software. From indicated inactivity to Power Saving Position A2 the total time must not be set to more than 70 minutes.

Dieser Monitor besitzt eine Funktion zum Energiesparen, die Norm der VESA Display Power Management Signaling (DPMS) erfüllt. Das heißt, daß der Monitor an einen solchen Computer angeschlossen werden muß, der ebenfalls die VESA DPMS erfüllt, um so den Anforderungen der NUTEK-Bestimmung 803299/94/96 gerecht zu werden. Die Uhrzeit wird durch die Software des Systems eingestellt. Die maximale Zeitdauer vom Moment der angezeigten Inaktivität bis zur Energiespar-Position A2 darf nicht länger als 70 Minuten eingestellt werden.

Ce moniteur est muni d'une fonction pour la conservation d'énergie qui est conforme à la norme du VESA Display Power Management Signaling (DPMS). Ça veut dire qu'il faut brancher le moniteur à un ordinateur qui est également en conformité avec la norme du VESA DPMS afin de remplir les conditions de l'instruction NUTEK 803299/94/96. L'heure est réglée du software du système. Ne réglez pas la période maximale du moment de l'inactivité indiquée à la position de la conservation d'énergie A2 plus longue que 70 minutes.

VESA Power-Management Proposal/VESA Power-Management Vorschläge/Proposition de Gestion VESA

VESA DPMS Standard VESA DPMS Standard Norme VESA DPMS			
H.sync H.sync Sync. Hor	V. sync V. sync Sync. Vert.	Video Video Vidéo	State Status Etat
Off Aus Arrêt	On An Marche	Blank Aus Vide	Stand-by Stand-by D'Attente
On An Marche	Off Aus Arrêt	Blank Aus Vide	Suspend Suspend Suspension
Off Aus Arrêt	Off Aus Arrêt	Blank Aus Vide	Off Aus D'Arrêt

Power Consumption (120/230Vac)/Stromverbrauch (120/230 Vac)/Consommation de Courant (120/230 Vac)

NUTEK NUTEK NUTEK	VESA state VESA-Status at VESA	LED indicator LED-Anzeige Indicateur LED	Power Consumption Energieverbrauch Consommation d'énergie
Normal operation Normalbetrieb Opération normale	On Eingeschaltet Allumé	Green Grün Vert	< 100W
Power Saving Position A1 Energiespar-Position A1 Position A1 de la conservation d'énergie	Stand-by Vorübergehend aufgehoben Suspendre	Amber Orange Ambre	< 15W
Power Saving Position A2 Energiespar-Position A2 Position A2 de la conservation d'énergie	Off Ausgeschaltet Eiht	Amber Orange Ambre	< 8W

According to TCO guidelines, the optimum TCO readings are measured when brightness and contrast are adjusted to their center position.

Gemäß den TCO-Richtlinien werden die TCO-Anzeigen dann gemessen, wenn die Helligkeit und der Kontrast in ihre Mittelposition eingestellt sind.

Selon les instructions TCO, les indications TCO seront mesurées lorsque l'intensité et le contraste sont réglés dans leur position moyenne.

PRESET MODES

Display Format Abbildungsformat Format d'affichage	VGA		1)VESA		2)VESA		3)VESA	4)VESA
Horizontal Dots Horizontal Pixel Point d'images horizontaux	720	640	640		800		1024	1280
Vertical Lines Vertikal Pixel Lignes verticales	400	480	480		600		768	1024
Horizontal Frequency Horizontalfrequenz Fr uence de ligne	31.5KHz		43KHz	63.7KHz	53KHz	62.5KHz	69KHz	64KHz
Vertical Frequency Vertikalfrequenz Fr uence verticale	70Hz	60Hz	85Hz	120Hz	85Hz	100Hz	85Hz	60Hz

To reduce visual tiredness and eye strain, choice of the higher refreshed mode is preferred.

Zur Verminderung der Augenbelastung wird empfohlen, einen höheren Wiederauffrischungsmodus zu wählen.
Pour réduire la fatigue sur les yeux, nous vous recommandons de choisir un mode de délai de conversion plus haut.

- Maximum compatibility/Maximale Kompatibilität/ Compatibilité maximale:
640 x 480/120Hz, 800 x 600/110Hz, 1024 x 768/85Hz, 1280 x 1024/60Hz.

PIN ASSIGNMENTS

D-SUB TYPE 15P

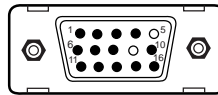

PIN	ASSIGNMENT	PIN	ASSIGNMENT
1	Red Rot Rouge	9	No-Connection Nicht belegt Aucune connexion
2	Green Gr Vert	10	Ground Erde Masse
3	Blue Blau Bleu	11	Ground Erde Masse
4	Ground Erde Masse	12	SDA (DDC)
5	No-connection Nicht belegt Aucune connexion	13	H. Sync H-Sync Synchr. horiz.
6	Red Rtn Ro Zur k Rouge(retour)	14	V.Sync V-Sync Synchr. vertic.
7	Green Rtn Gr Zur k Vret (retour)	15	SCL (DDC)
8	Blue Rtn Blau Zur k Bleu(retour)		

USER'S CONTROLS

(1) POWER SWITCH

(2) POWER INDICATOR

As long as the monitor is powered, this indicator is lit. In normal operation, it lights green. While in power saving mode, the indicator will turn to amber.

(3) CONTROL KEYS

- To adjust the parameters of a selected function.
- To adjust the contrast level or brightness of the screen.

(4) MENU CONTROL

To access the On-Screen menu or select a particular adjustment item by top-down sequence.

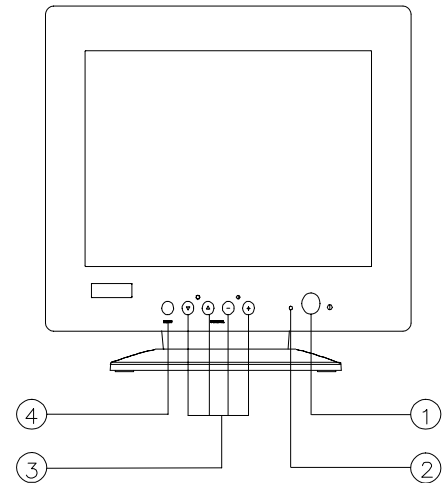

POWER SAVE NOTE

This monitor is equipped with automatic power-saving circuitry design which will work with any computer unit following the VESA DPMS detection format, and it meets ENERGY STAR low power state definition. When first power on and input signal into the monitor, the power save function remains in active, the function will then be triggered when the input signal is cut off by the computer itself, or loss of signal input afterwards.

DURCH DEN BENUTZER EINSTELLBARE STEUERUNGEN

(1) NETZSCHALTER

(2) BETRIEBSANZEIGE

Die Betriebsanzeige ist aktiv, wenn der Monitor eingeschaltet ist. Sie leuchtet grün, wenn sich der Monitor im Normalbetrieb befindet. Ist ein Stromsparmodus aktiviert, leuchtet die Betriebsanzeige orange.

(3) EINSTELLTASTEN

- Zum Einstellen der Werte der ausgewählten Funktion des OSD-Menüs.
- Zum direkten Einstellen der Kontrast- und Helligkeitswerte.

(4) MENÜ-KEGLER

Der Menü-Regler dient für den Zugang zum On-Screen-Menu oder zum Auswählen einer bestimmten Einstellfunktion, die der Reihe nach von oben nach unten dargestellt werden.

Anmerkung Zur Stromsparfunktion

Dieser Monitor besitzt einen Schaltungsaufbau für die automatische Stromsparfunktion, die in jedem mit dem Detektionsformat VESA DPMS übereinstimmenden Computer funktioniert und die der Status-Definition der geringen Stromaufnahme von ENERGY-STAR entspricht. Beim Einschalten und bei angelegtem Eingangssignal bleibt die Stromsparfunktion des Monitors ausgeschaltet. Die Stromsparfunktion wird dann aktiviert, wenn das Eingangssignal vom Computer selbst ausgeschaltet oder kein Eingangssignal anliegt.

COMMANDES REGLABLES PAR L'UTILISATEUR

(1) **BOUTON DE MISE SOUS TENSION**

(2) **DIODE TéMOIN DE MISE SOUS TENSION**

Cet indicateur lumineux reste allumé tant que le moniteur est sous tension. En fonctionnement normal, cette diode est verte. Lorsque le moniteur est en économie d'énergie, la diode devient de couleur ambre.

(3) **TOUCHES DE CONTRÔLE**

- Pour ajuster les paramètres de la fonction sélectionnée.
- Pour ajuster le niveau de contraste ou de luminosité de l'écran.

(4) **RÉGLAGE DE MENU**

le réglage du menu rend possible l'accès au menu sur l'écran, ou le choix des articles de réglage particuliers, qui paraissent l'un après l'autre du haut en bas.

REMARQUES POUR LE MODE POWER-SAVE

Ce moniteur est équipé avec une circuiterie pour le mode automatique de power-saving. Cette circuiterie est compatible avec chaque ordinateur qui correspond au format de détection VESA DPMS, et elle correspond à la définition de l'état de la consommation d'énergie ENERGY-STAR. En marche l'ordinateur et le signal d'entrée, la fonction de power-save est inactive. La fonction de power-save sera activée lorsque le signal d'entrée sera interrompu par l'ordinateur lui-même ou si on n'entre plus un signal.

HOW TO USE ON-SCREEN ADJUSTMENT

- (1) Press "MENU" key to open the On-Screen menu function. Six adjustment functions will appear on the On-Screen menu.
Press "MENU" key to scroll selections from top-down sequence.
Press "+", "-", "▲", "▼" to activate the preferred adjustments.

Die "MENÜ"-Taste betätigen, um die On-Screen-Menü-Funktion einzuschalten. Sechs verschiedene Funktionen zum Einstellen erscheinen im On-Screen-Menü.

Die "MENÜ"-Taste betätigen, um alle möglichen Einstellungen ihrer Reihenfolge nach im Menü zu bewegen.
Die "+", "-", "▲"- und "▼"-Taste betätigen, um die gewünschte Einstellung zu aktivieren.

Pour activer la fonction de menu à l'écran, appuyez sur la touche "MENU". Six fonctions diverses pour l'ajustement apparaîtront au menu à l'écran.

Pour faire remonter et descendre à l'écran tous les ajustements possibles par ordre au menu, appuyez sur la touche "MENU".

Pour activer l'ajustement désiré, Appuyez sur les touches "+", "-", "▲" et "▼".

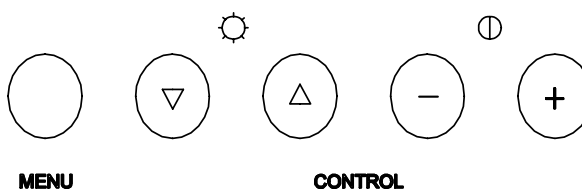
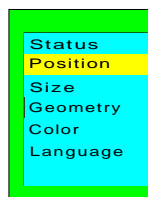

A. STATUS / STATUS / ÉTAT:

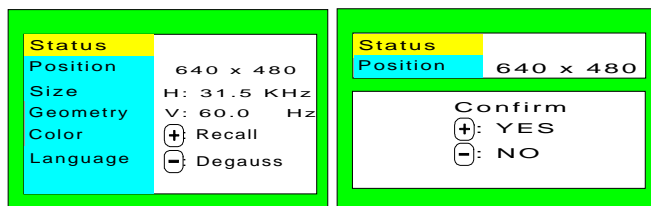

- To display existing timing data of resolution and frequency.
- To recall the factory settings of position, size and geometry.
 - Press the "+" key to select "Recall".
 - Press the "+" key to execute or press the "-" key to unexecute the instruction.
- To manually degauss the monitor
 - Press the "-" key to select "Degauss".

- Zum Anzeigen der Steuerdaten der Auflösung und der Frequenz.
- Zum Abrufen der werkseitig eingestellten Position, Größe und Geometrie.
 - Die "+"-Taste zum Auswählen von "rückruf" betätigen.
 - Die "+"-Taste zum Durchführen der Anweisung betätigen, und zum Rückgängigmachen die "-"-Taste betätigen.
- Zum manuellen Entmagnetisieren des Monitors.
 - Drücken Sie die Tasten "-", um "Degauss".

- Afin d'afficher les dates de commande de la résolution et de la fréquence.
- Pour le rappel des réglages de position, dimension et de géométrie réglés en usine.

- Choisissez "Rappel" en appuyant sur la touche "+".
 - Appuyez sur la touche "+" pour faire exécuter l'instruction; et pour l'annuler, appuyez sur la touche "-".
- Il vous permet de démagnétiser manuellement le moniteur.
 - Pressez la touche "-" pour sélectionner la fonction "Degauss".

B. POSITION / POSITION / POSITION:

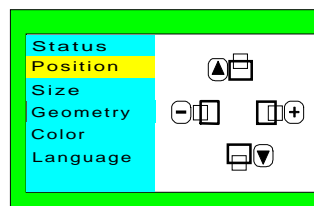

- Press the '+' or '-' key to reposition the display to the right or left.
- Press the '▲' key to move the entire picture upwards or '▼' to move it downwards.

- Drücken Sie die Tasten '+' oder '-', um das gesamte Bild nach rechts bzw. links zu verschieben.
- Drücken Sie die Tasten '▲' oder '▼', um das gesamte Bild aufwärts oder abwärts zu verschieben.

- Pressez la touche '+' ou la touche '-' pour déplacer l'image à l'écran vers la droite ou vers la gauche.
- Pressez la touche '▲' pour déplacer l'image vers le haut ou '▼' vers le bas.

C. SIZE / GRÖSSE / AMPLEUR:

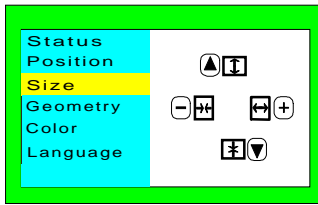

1. Press the '+' or '-' key to enlarge or reduce the horizontal width.
2. Press the '▲' key to enlarge the vertical size or '▼' to reduce it.

1. Drücken Sie die Tasten '+' oder '-', um die horizontale Bildbreite zu vergrößern oder zu reduzieren.
2. Drücken Sie die Tasten '▲' oder '▼', um die vertikale Bildbreite zu vergrößern oder zu reduzieren.

1. Pressez la touche '+' ou la touche '-' pour augmenter ou diminuer la largeur de l'image.
2. Pressez la touche '▲' pour augmenter ou '▼' diminuer la hauteur de l'image.

D. GEOMETRY / GEOMETRIE / GÉOMÉTRIE:

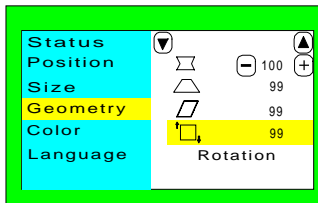

1. Press the '▼' or '▲' key to select Sidepin, Keystone, Parallel or Rotation.
2. Press the '+' or '-' key to adjust the picture according to your preferences.

1. Drücken Sie die Tasten '▼' oder '▲', um die Side-pin-bzw, Trapez-verzerrung bzw. Parallelogramm oder Rotation auszuwählen.
2. Drücken Sie die Tasten '+' oder '-', um das Bild Ihren Bedürfnissen gemäß einzustellen.

1. Pressez la touche '▼' ou la touche '▲' pour sélectionner 'Sidepin'(Coussinet), 'Keystone' 'Parallelogram' ou 'Rotation'.
2. Pressez la touche '+' ou la touche '-' pour ajuster l'image à votre goût.

E. COLOR / FARBE / COULEUR:

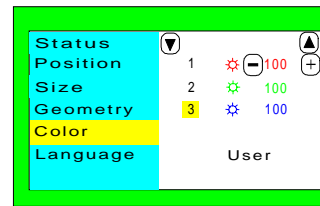

1. By pressing the "▼" key, you can select mode 1, 2 or 3. The settings of mode 1 and 2 are fixed. Only the mode 3 can be adjusted by the user.
2. To adjust the settings of mode 3, press the "▲" key to select of R/G/B gain contrast and the "+" key to increase or "-" to decrease its density.

1. Durch Betätigen der "▼"-Taste kann der Modus 1, 2 oder 3 ausgewählt werden. Die Einstellungen des Modus' 1 und 2 sind voreingestellt. Nur der Modus 3 kann vom Benutzer eingestellt werden.
2. Zum Regeln der Einstellungen des Modus' 3 auf die "▲"-Taste drücken, um den Kontrast R/G/B auszuwählen. Auf die "+"-Taste drücken, um den Kontrast zu verstärken, und auf die "-"-Taste drücken, um diesen zu vermindern.

1. En appuyant sur la touche "▼", on choisit le mode 1, 2 ou 3. Les ajustements du mode 1 et 2 sont réglés à l'avance, et seul l'ajustement du mode 3 peut être réglé par l'utilisateur.
2. Pour régler les ajustements du mode 3, appuyez sur la touche "▲" pour choisir le contraste R/G/B. Pour intensifier la densité du contraste, appuyez sur la touche "+", et pour la réduire, appuyez sur la touche "-".

F. LANGUAGE / SPRACHE / LANGUE:

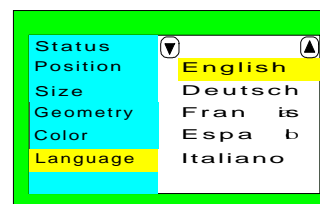

Press the '▼' or '▲' key to select between English, German, French, Spanish or Italian language for the OSD menu..

Drücken Sie die Tasten '▼' oder '▲', um die Sprache des OSD-Menüs einzustellen. Sie können zwischen Englisch, Deutsch, Französisch, Spanisch und Italienisch wählen.

Pressez la touche '▼' ou la touche '▲' pour sélectionner l'une des langues suivantes: anglais, allemand, français, espagnol ou italien pour le menu OSD.

(2) Contrast/Brightness / Kontrolltasten Helligkeit /Kontrast / Contraste/luminosite

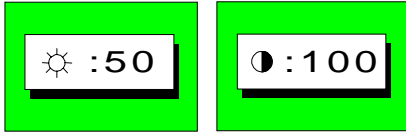

When the OSD menu is switched off, proceed as follows to adjust the contrast or brightness:

- Press the '▲' or '▼' key to increase or decrease the brightness level.
- Press '+' or '-' key to increase or decrease the contrast level of the screen.

Wenn Sie die Einstellungen für Helligkeit und Kontrast anpassen wollen, achten Sie darauf, daß das OSD-Menü nicht aktiv ist. Gehen Sie anschließend wie folgt vor:

- Drücken Sie die Tasten '▲' oder '▼', um den Helligkeitswert der Bildwiedergabe zu erhöhen bzw. zu reduzieren.
- Drücken Sie die Tasten '+' oder '-', um den Kontrastwert der Bildwiedergabe zu erhöhen bzw. zu reduzieren.

Lorsque le menu OSD n'est pas visible à l'écran, procédez comme suit pour ajuster le contraste ou la luminosité:

- Pressez la touche '▲' ou la touche '▼' pour augmenter ou diminuer la luminosité de l'image.
- Pressez la touche '+' ou la touche '-' pour augmenter ou diminuer le contraste de l'image affichée.

- * All adjustments except color mode 1, 2 will be automatically saved.
- * The menu block will disappear after 8 seconds without any data changing.
- * Mit Ausnahme der Farbeinstellung werden sämtliche Einstellungen nach Modus 1,2 automatisch abgespeichert.
- * Der Menü-Block verschwindet nach 8 Sekunden, ohne dass dabei Daten abgeändert werden.
- * À l'exception de mode 1, 2 de couleur, tous les ajustements seront sauvegardés automatiquement après les avoir réglés.
- * Le bloque menu disparaîtra après 8 secondes sans que des dates seront modifiées.

USER'S SPECIFICATIONS

Picture Tube:	38.1cm/15 inches(Viewable 35.1cm/13.8"), 0.28mm Dot Pitch, (Low Radiation / Anti-Static/Anti-Magnetic)			
Scan Freq.:	30 ~ 70KHz, Horizontal, 50 ~ 120Hz, Vertical, TTL			
Resolution:	1280x1024(60Hz), maximum			
Power Supply:	AC 100V to 120V, 200V to 240V, 50/60Hz (Automatic)			
Power Consumption:	100W (< 8W in power-saving mode)			
Plug & Play	DDC 1 / DDC 2B			
Dimension:	362 (W) x 368 (H) x 390 (D)mm			
Weight:	12.6 Kgs/27.72 lbs			
Environmental:	Operating	Temperature	5°C	to 35°C
		Humidity	20%	to 80%(Non condensing)
	Storage	Temperature	-20°C	to 60°C
		Humidity	10%	to 90%(Non condensing)
Note:	Specifications are subject to change without notice.			

Bildröhre	38,1cm/15 Zoll (Sichtbar 35,1cm/13,8 Zoll), 0,28mm Pixelgröße, (strahlungsarm, Anti-Statitsch, Anti-Magnetisch)			
Abtastfrequenz	30 ~ 70 KHz horizontal, 50 ~ 120 Hz vertikal, TTL			
Auflösung	1280x1024 (60Hz) maximal			
Stromversorgung	AC 100V bis 120V, 200V bis 240V, 50/60 Hz (automatisch)			
Stromverbrauch	100 W (< 8W in Stromsparmmodus)			
Plug & Play	DDC 1 / DDC 2B			
Abmessungen	362 (B) x 368 (H) x 390 (T) mm			
Gewicht	12,6 kg			
Umgebungsbedingungen	Betriebstemperatur	5°C	bis	35°C
	Feuchtigkeit	20%	bis	80%
	Lagerungstemperatur	-20°C	bis	60°C
	Feuchtigkeit	10%	bis	90%

Note: Spezifikationen können ohne Vorankündigung geändert werden.

Tube de l'image:	38.1cm/15pouces (Visible 35.1cm/13.8"); distance interligne de points 0,28.(Radiation basse/anti-statique/anti-magnétique)			
Fréquence d'analyse:	30 à 70 KHz, horizontale, 50 à 120 Hz, verticale, TTL			
Résolution:	1280x1024 (60Hz), au maximum			
Alimentation électrique:	100V à 120V, 200V à 240V, courant alternatif; 50/60Hz (automatique)			
Consommation d'énergie:	100 W; (< 8W en mode de power-saving)			
Plug & Play	DDC 1 / DDC 2 B			
Dimensions: mm	362 (largeur) x 368 (hauteur) x 390 (longueur);			
Poids:	12.6 kgs / 27.72 livres			
Milieu:	Température de service opérationnelle:	5°C	à	35°C
		Humidité		20%
à				80%
	Température pour entreposage:	-20°C	à	60°C
	Humidité:	10%	à	90%

Note: En cas d'améliorations du produit, ces spécifications sujettes à des modifications sans avis.

USER'S HANDY TROUBLE-SHOOTING GUIDE

What you see

No picture

What to do

Check monitor power switch, power cable
Maximize brightness, contrast. Signal frequency out of range.

"No Singal Input" is displayed
on screen

Check signal cable
Is the PC on? Is the video card working ?

Wavy Picture

Remove nearby hi-frequency electronic devices, TV/radio, transmitter,
etc

Call service personnel when:

- A. The power cord or plug is damaged or frayed.
- B. Liquid has been spilled into the monitor.
- C. The monitor does not operate normally when operating instructions are observed.
- D. The monitor has been dropped or the cabinet has been damaged.

Fehler

Lösung

Kein Bild

Monitornetzschalter, Netzanschlußkabel überprüfen.
Helligkeit erhöhen. Signalfrequenz außer Reichweite.

Die Nachricht "Kein Signaleingang"
erscheint auf dem Schirm

Signalkabel überprüfen
Ist Computer angeschaltet? Arbeitet die Videokarte?

Schlechtes Bild

Elektrische Geräte in der Nähe des Monitors entfernen, wie z. B.
Fernsehen, Radio, Sender etc.

Kundendienst anrufen, wenn

- A. Netzkabel beschädigt oder abgenutzt ist;
- B. Flüssigkeit in das Innere des Monitors eingedrungen ist;
- C. Der Monitor nicht normal arbeitet, obwohl alle Bedienungshinweise beachtet wurden.
- D. Der Monitor heruntergefallen ist oder das Gehäuse beschädigt wurde.

Ce que vous voyez:

Ce qu'il faut faire:

Aucune image

Vérifiez le commutateur pour éteindre ou mettre
en circuit du moniteur, le câble électrique,
la luminosité maximale, et le contraste. Féquence de signal hors de
protée.

Le message "Aucune entrée de
signal" apparaît sur l'écran

Vérifiez le câble de signal.
Le PC, est-il mis en circuit? La carte vidéo, marche-t-elle?

L'image n'est pas clair

Éloignez des appareils électroniques de haute fréquence près du
moniteur (télévision, radio, transmetteur, etc.)

Consultez les experts pour entretien si:

- A: Le câble électrique est endommagé ou effilé.
- B: Des liquides sont renversées sur et dans le moniteur.
- C: Le moniteur ne marche pas normalement malgré avoir suivi les instructions.
- D: Le moniteur est tombé ou le revêtement a été endommagé.

MANUFACTURER'S LIMITED WARRANTY

The Manufacturer guarantees the Purchaser of this product with one-year free parts & labor warranty in the unlikely event of product defect caused by material or workmanship.

The product should be returned with original packaging, proof of purchase and/or RMA Number. Furthermore, it is understood and agreed that the returned product is freightage-prepaid and fully-insured for one-way transit by Purchaser within valid warranty period.

The defective monitor will be repaired and/or replaced depending on the defective condition verified by technicians, or authorized/approved service companies.

Due to world-wide distribution of this product, various customized-warranty of this product may be provided from country to country, please check the enclosed WARRANTY CARD, or, contact your local vendors, for different warranty details at your best interest.

Der Hersteller übernimmt hiermit für einen Zeitraum von einem Jahr ab Kaufdatum die Garantie für Teile und Arbeit, falls Defekte aufgrund von Material- oder Verarbeitungsfehlern auftreten.

Das Produkt ist in der Originalverpackung, dem Kaufbeleg oder/und der RMA-Nummer zurückzugeben. Die Kosten für die Zusendung sowie eventuelle Frachtversicherungskosten hat der Käufer zu tragen.

Der defekte Monitor wird von erfahrenen Technikern oder einer autorisierten Kundendienstfirma je nach Sachlage repariert oder ausgetauscht.

Aufgrund der weltweiten Distribution dieses Monitors können in verschiedenen Ländern jeweils unterschiedliche Garantiebestimmungen gültig sein. Überprüfen Sie deshalb Ihre Garantiekarte oder fragen Ihren Fachhändler.

Le fabricant donne l'acheteur de ce produit une garantie d'un an pour pièces de rechange et travail en le cas peu probable de défaut de l'appareil causé par le matériel ou par la fabrication négligente.

En ce cas, il faut renvoyer ce produit dans l'emballage originel, avec la preuve de l'achat et/ou le numéro RMA. De plus, il est bien entendu et convenu que le fret du produit renvoyé sera payé d'avance et complètement fait assurer unilatéralement par l'acheteur dans le délai de la période de la garantie valable.

Le moniteur défectueux sera réparé ou remplacé par un autre; cela dépend de la condition du défaut vérifié par les techniciens ou par les compagnies d'entretien autorisées.

Parce que ce produit est distribué dans tout le monde, des garanties fabriquées diverses de ce produit peuvent être fournies de pays en pays. Dans vos propres intérêts, veuillez s.v.p. vérifier la CARTE DE GARANTIE ci-jointe, ou contacter votre marchand local, pour les détails différents de cette garantie.

Service Contact

For USA, Canada, and other American countries, contact Los Angeles, Calif., USA,

Tel : 1-800-8882012

Fax : 1-909-5988294

For UK, contact Warford, the United Kingdom

Fax : 44 1923 810841

For Netherlands, contact Eindhoven, the Netherlands

Fax : 31-40-290 9716

For Germany, contact Neuss, Germany

Fax : 49 2131 349 930

For other areas, contact Taipei, R.O.C.

Fax : 886-2-2917-2736



100% Recycle paper

Operating Instructions

VL500/VL500T

38.1cm/15" (viewable 35.1cm/13.8"), 0.28mm dot pitch, 30-70KHz, VESA 1280*1024 Flicker-free, with IBM VGA auto-sizing, micro-processor, On-Screen Display, universal power supply, MPR II/TCO, ENERGY STAR power-saving feature, Plug & Play, for IBM PC, PS/2, Mac (proprietary adapter required, for non-Sync. on green Mac only) or compatible computer system

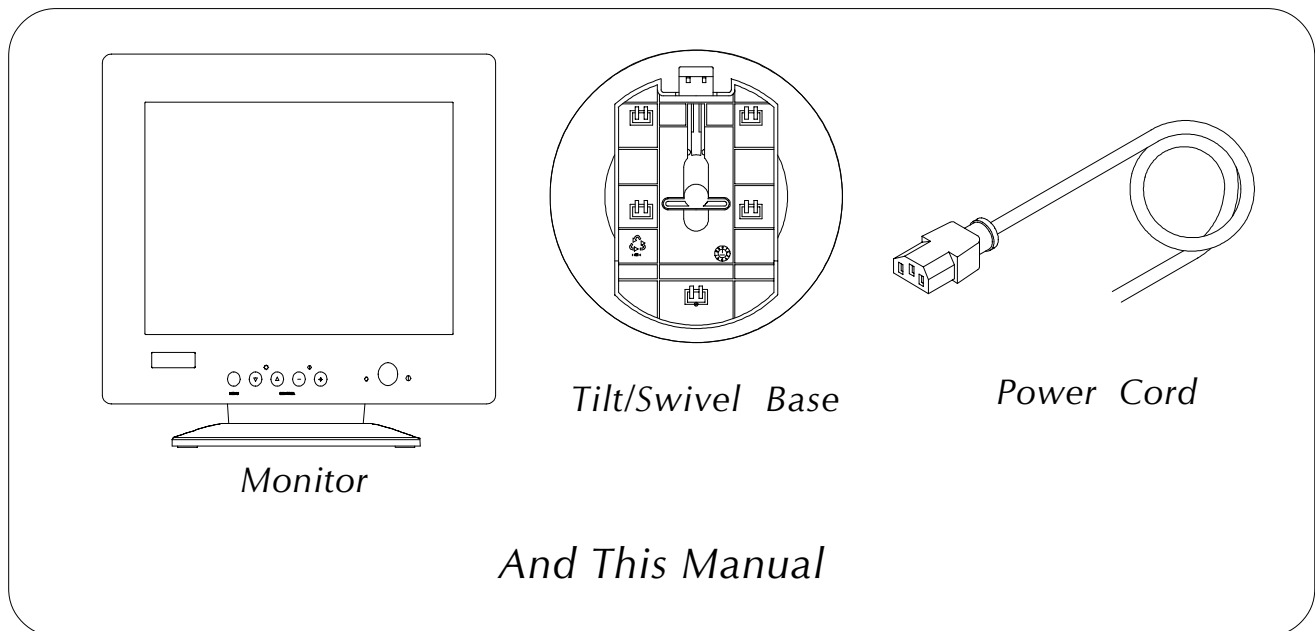

- IBM PC, IBM PS/2, and VGA are registered trademarks of International Business Machines Corp. Windows, DOS are registered trademarks of Microsoft Corp. Macintosh is a registered trademark of Apple Computer Inc. ENERGY STAR is a U.S. registered mark. As an Energy Star Partner, we have determined that this product meets the Energy Star guidelines for energy efficiency.

Copyright® 1998, Chuntex Electronic Co., Ltd. We reserves the right to make changes or improvements in the product described in this manual without notice.



Please read this first

Deutsch / Française inside